



Tank pompen



Tank pomp Heavy Duty 6 m

Heavy Duty pompen zijn robuust, betrouwbaar en perfect voor het snel afvoeren van grote hoeveelheden condenswater

Debiet	900 L/h max. bij 0 m
Hoogte	7 m max. (bij 180 L/h)
Geluid	60 dB
Aanzuighoogte	N/A
Inlaat/uitlaat	2x 40 mm / 10 mm
Afmetingen:	300x150x205 mm (lxbxh)

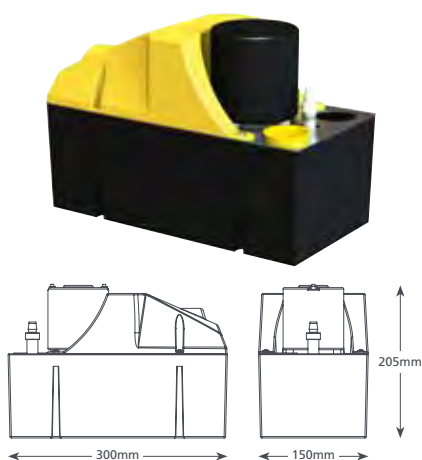
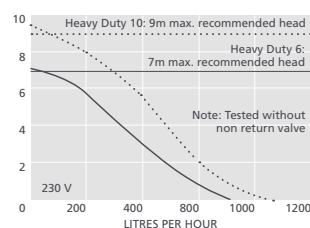

- Max. watertemperatuur: 40°C; aansluiting: 230V/50Hz
- Tank pomp Heavy Duty 10 m op vraag leverbaar
- Reservoir: 4 L

Art. nr.	Omschrijving
ASP-1136	Tank pomp Heavy Duty 6 m & toebehoren

Tank pomp Hot Water Economy

Deze economy pomp is gemaakt van het hittebestendige Cyclool, waardoor hij water van hoge temperaturen kan verwerken

Debiet	900 L/h max. bij 0 m
Hoogte	6 m max. (bij 350 L/h)
Geluid	60 dB
Aanzuighoogte	N/A
Inlaat/uitlaat	2x 40 mm / 10 mm
Afmetingen	300x150x205 mm (lxbxh)

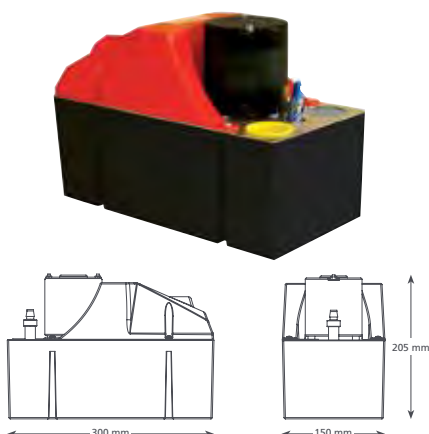
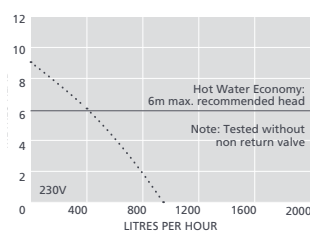

- Max. watertemperatuur: 80°C; aansluiting: 230V/50Hz
- Reservoir: 4 L

Art. nr.	Omschrijving
ASP-1140	Tank pomp Hot Water Economy & toebehoren

*: Omschreven pompen steeds leverbaar uit voorraad, andere types Aspen Pumps steeds verkrijgbaar op vraag

